

Robinet à soupape d'arrêt à soufflet, étanchéité métal/métal, sans entretien

**ARI-FABA®-Plus -**

**Corps droit à brides**

- Marque d'homologation DIN DVGW
- TA - Luft TÜV-essai n° 973-10183778
- TRB 801 Annexe II N°45 (sauf EN-JL1040)

Fonte grise  
Fonte à graphite sphéroïdal  
Acier moulé  
Acier forgé  
Acier inoxydable

**Fig. 046**

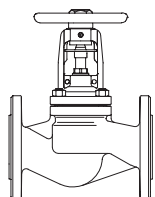

Page 2-4

**ARI-FABA®-Plus -**

**Corps droit avec embouts à souder**

- Marque d'homologation DIN DVGW
- TA - Luft TÜV-essai n° 973-10183778
- TRB 801 Annexe II N°45

Acier forgé

**Fig. 040**

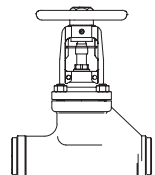

Page 5

**ARI-FABA®-Plus -**

**Corps droit avec embouts à souder**

- Marque d'homologation DIN DVGW
- TA - Luft TÜV-essai n° 973-10183778
- TRB 801 Annexe II N°45

Acier moulé

**Fig. 040**

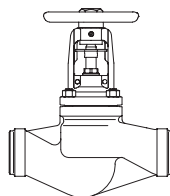

Page 6

**ARI-FABA®-Plus -**

**Siège incliné à brides**

- TA - Luft TÜV-essai n° 973-10183778
- TRB 801 Annexe II N°45

Acier inoxydable

**Fig. 069**

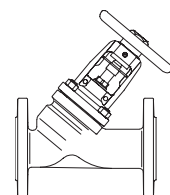

Page 7

**ARI-FABA®-Plus -**

**Siège incliné avec embouts à souder**

- Marque d'homologation DIN DVGW
- TA - Luft TÜV-essai n° 973-10183778
- TRB 801 Annexe II N°45

Acier moulé  
Acier inoxydable

**Fig. 066**

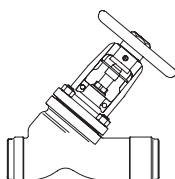

Page 8+9

**ARI-FABA®-Plus -**

**Corps équerre à brides**

- Marque d'homologation DIN DVGW
- TA - Luft TÜV-essai n° 973-10183778
- TRB 801 Annexe II N°45 (sauf EN-JL1040)

Fonte grise  
Fonte à graphite sphéroïdal  
Acier moulé

**Fig. 047**

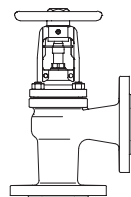

Page 10

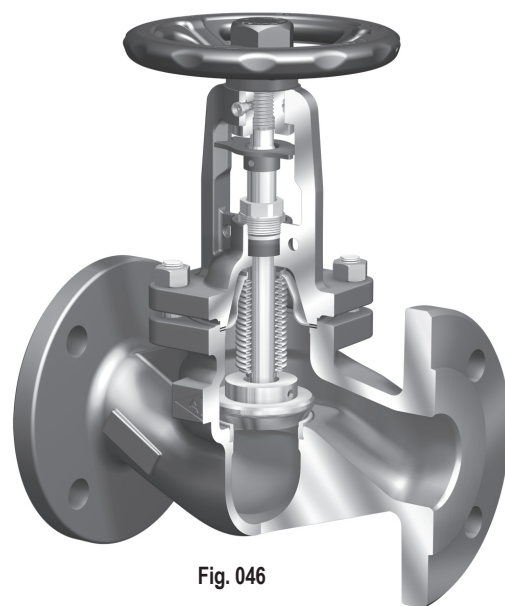
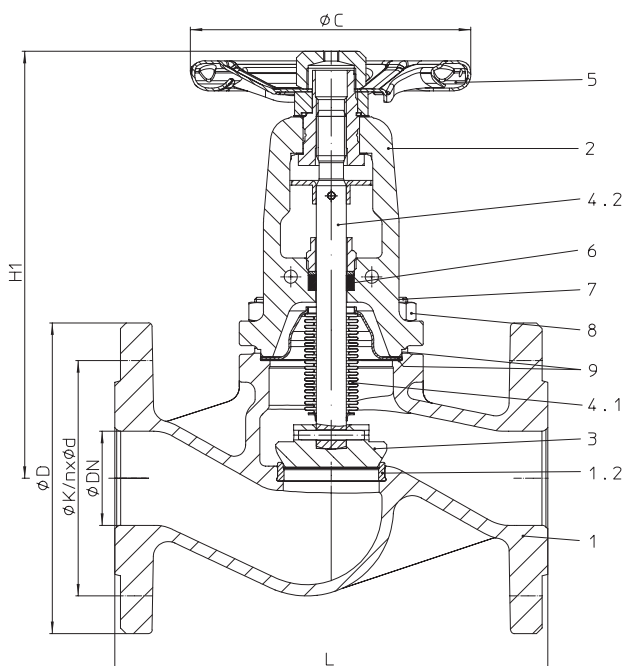

**Fig. 046**

Pour ANSI  
consulter la fiche technique  
„ARI-FABA®-Plus/-Supra ANSI“

**Caractéristiques:**

- Soufflet à double paroi
- Clapet avec siège à portée conique
- Tige à pas fin
- Graisseur plat
- Dispositif de blocage encastré
- Robinet en fonte grise avec chapeau à arcade en fonte à graphite sphéroïdal
- Chapeau à arcade dissipant la chaleur
- Chapeau à arcade optimisé pour montage d'accessoires
- Presse-étoupe de sécurité
- Indicateur de position de série
- Volant non montant
- Dispositif anti-rotation amovible pour chaque diamètre nominal
- Tige à filetage extérieur
- Tige à filetage roulé

**Robinet à soupape d'arrêt à passage droit avec brides et soufflet (Fonte grise, Fonte à graphite sphéroïdal, Acier moulé)**

| No. de figure  | Pression nominale                    | Matériau  | Diamètre nominal |
|--|--------------------------------------|-----------|------------------|
| 12.046   | PN16                                 | EN-JL1040 | DN15-300         |
| 22.046   | PN16                                 | EN-JS1049 | DN15-350         |
|  | Test: • DIN DVGW-Reg. DG-4313AO 0772 |           |                  |
| 23.046   | PN25                                 | EN-JS1049 | DN15-150         |
| 34.046   | PN25                                 | 1.0619+N  | DN200-400        |
|  | Test: • DIN DVGW-Reg. DG-4314AO 0777 |           |                  |
| 35.046   | PN40                                 | 1.0619+N  | DN15-250         |
|  | Test: • DIN DVGW-Reg. DG-4314AO 0778 |           |                  |
| Test: • TA - Luft TÜV-essai n° 973-10183778  |                                      |           |                  |
| Clapet avec siège à portée conique de série  |                                      |           |                  |
| <b>Lors de pressions différentielles élevées - clapet d'équilibrage nécessaire!</b><br>(cf. page 12) |                                      |           |                  |

**Extrait de domaines d'utilisation possibles**

Industrie, technologie de centrales électriques, installations d'épuration des gaz de fumée, technologie des procédés industriels, alimentation en gaz, installations de vapeur, usines de traitement, installations de vide, installations de chauffage, technique ménagère et du bâtiment, usines d'huile caloporteuse, constr. d'installations technologiques, etc

(autres domaines d'utilisation sur demande)

**Extrait de fluides possibles**

Vapeurs, gaz, eau surchauffée, huiles caloportuses, eau industrielle, vide, ammoniac, etc.  
(autres fluides sur demande)

**Nomenclature**

| Pos. | Désignation           | Fig. 12.046   | Fig. 22. / 23.046            | Fig. 34. / 35.046   |
|------|-----------------------|---|------------------------------|---|
| 1    | Corps                 | EN-JL1040, EN-GJL-250   | EN-JS1049, EN-GJS-400-18U-LT | GP240GH+N, 1.0619+N   |
| 1.2  | Bague de siège        | X20Cr13+QT, 1.4021+QT   |                              | ≤DN50: X20Cr13+QT, 1.4021+QT /<br>≥DN65: G19 9 NbSi, 1.4551 |
| 2    | Chapeau à arcade      | EN-JS1049, EN-GJS-400-18U-LT  |                              | GP240GH+N, 1.0619+N   |
| 3    | Clapet *              | ≤ DN200: X20Cr13+QT, 1.4021+QT (durci) / ≥ DN250: P265GH, 1.0425 / G19 9 Nb Si, 1.4551            |                              |   |
| 4.1  | Soufflet d'étanchéité | X6CrNiMoTi17 12 2, 1.4571   |                              |   |
| 4.2  | Tige                  | X20Cr13+QT, 1.4021+QT   |                              |   |
| 5    | Volant *              | ≤DN125: St (revêtement déposé par cataphorèse) / ≥DN150: EN-JL1040, EN-GJL-250 (revêtement époxy) |                              |   |
| 6    | Bague de garniture    | Graphite pur  |                              |   |
| 7    | Vis hexagonale        | 5.6   | --                           |   |
| 7    | Goujon fileté         | --  | 25CrMo4, 1.7218              |   |
| 8    | Ecrous hexagonaux     | --  | C35E, 1.1181                 |   |
| 9    | Joint plat *          | Graphite pur (avec âme en acier inoxydable, CrNi)   |                              |   |

\* Pièce de rechange

Il faut tenir compte des indications et des restrictions de la réglementation technique!

Les instructions de service peuvent être demandées par téléphone au +49 (0)5207 / 994-0 ou par télécopie au +49 (0)5207 / 994-158 ou -159.

Les robinets ARI en EN-JL1040 ne sont pas agréés pour une utilisation dans les installations selon TRD 110.

Il existe une autorisation de fabrication selon TRB 801 n° 45. (EN-JL1040 n'est pas autorisé selon TRB 801 n° 45)

Le domaine d'utilisation de la robinetterie relève de la responsabilité de l'installateur ou de l'exploitant de l'installation.

**Dimensions**

|             | DN     | 15  | 20  | 25  | 32  | 40   | 50  | 65  | 80  | 100 | 125 | 150 | 200 | 250  | 300  | 350  | 400  |
|-------------|--------|-----|-----|-----|-----|------|-----|-----|-----|-----|-----|-----|-----|------|------|------|------|
| L           | (mm)   | 130 | 150 | 160 | 180 | 200  | 230 | 290 | 310 | 350 | 400 | 480 | 600 | 730  | 850  | 980  | 1100 |
| H1          | (mm)   | 205 | 205 | 210 | 210 | 225  | 230 | 245 | 265 | 365 | 395 | 430 | 550 | 720  | 775  | 975  | 1015 |
| ØC (PN16)   | (mm)   | 125 | 125 | 125 | 125 | 150  | 150 | 175 | 175 | 225 | 300 | 400 | 520 | 520  | 520  | 640  | 640  |
| ØC (PN25)   | (mm)   | 125 | 125 | 125 | 125 | 150  | 150 | 175 | 175 | 300 | 300 | 400 | 520 | 520  | 520  | 640  | 640  |
| ØC (PN40)   | (mm)   | 125 | 125 | 125 | 125 | 150  | 150 | 175 | 225 | 300 | 300 | 400 | 520 | 520  | --   | --   | --   |
| Course      | (mm)   | 6   | 6   | 8   | 8   | 13   | 13  | 16  | 20  | 25  | 32  | 40  | 50  | 70   | 80   | 90   | 100  |
| Valeur Kvs  | (m³/h) | 5,3 | 7,2 | 12  | 16  | 28,5 | 43  | 75  | 105 | 170 | 270 | 405 | 675 | 1090 | 1460 | 2010 | 2640 |
| Valeur Zeta | --     | 2,9 | 4,9 | 4,3 | 6,5 | 5    | 5,4 | 5,1 | 5,9 | 5,5 | 5,3 | 4,9 | 5,6 | 5,2  | 6,1  | 5,9  | 5,9  |

Valeur zéta ... avec marge de tolérance résultant du calcul de la valeur du Kv selon VDI/VDE 2173.

Dimensions standard des brides voir page 14

Longueur face à face FTF série 1 selon DIN EN 558

**Poids**

| No. de figure      | DN   | 15  | 20  | 25  | 32  | 40   | 50   | 65   | 80   | 100  | 125  | 150 | 200 | 250 | 300 | 350 | 400 |
|--------------------|------|-----|-----|-----|-----|------|------|------|------|------|------|-----|-----|-----|-----|-----|-----|
| 12. / 22. / 23.046 | (kg) | 3,7 | 4,5 | 5,6 | 6,9 | 8,9  | 11   | 15,3 | 21,1 | 32,4 | 51,6 | 74  | 147 | 247 | 404 | 524 | --  |
| 34.046             | (kg) | --  | --  | --  | --  | --   | --   | --   | --   | --   | --   | --  | 168 | 268 | 395 | 629 | 865 |
| 35.046             | (kg) | 4,1 | 5,1 | 6,2 | 7,3 | 10,6 | 12,6 | 19,1 | 26,1 | 35   | 60,3 | 88  | 225 | 310 | --  | --  | --  |

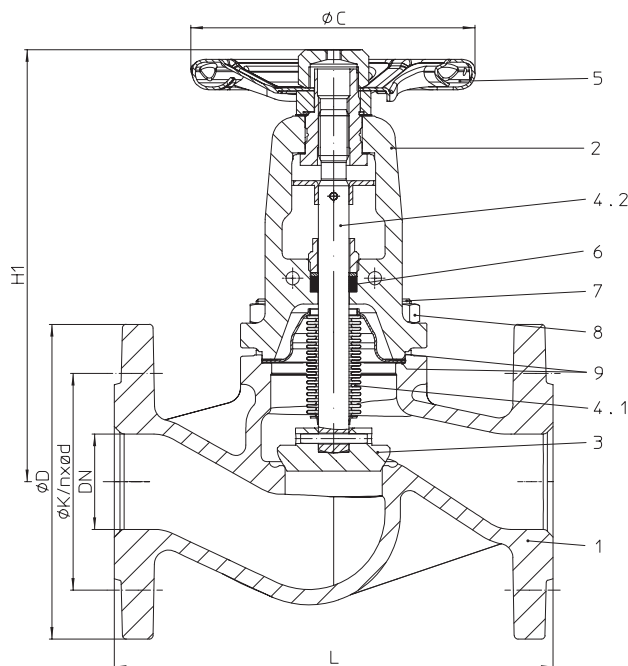
**Robinet à soupape d'arrêt à passage droit avec brides et soufflet (Acier inoxydable)**

| No. de figure | Pression nominale | Matériau                           | Diamètre nominal |
|---------------|-------------------|------------------------------------|------------------|
| 52.046        | PN16              | 1.4408                             | DN15-250         |
| 62.046        | PN16              | 1.4408 Corps / 1.0619+N Couverture | DN15-250         |
| 54.046        | PN25              | 1.4408                             | DN200-250        |
| 64.046        | PN25              | 1.4408 Corps / 1.0619+N Couverture | DN200-250        |
| 55.046        | PN40              | 1.4408                             | DN15-150         |
| 65.046        | PN40              | 1.4408 Corps / 1.0619+N Couverture | DN15-150         |

Test: • TA - Luft TÜV-essai n° 973-10183778

Clapet avec siège à portée conique de série

**Lors de pressions différentielles élevées - clapet d'équilibrage nécessaire!**  
(cf. page 12)

**Extrait de domaines d'utilisation possibles**

Usines de traitement, industrie chimique, technologie des hôpitaux, technologie des procédés industriels, installations d'eau industrielle, installations utilisant des fluides agressifs, etc.  
(autres domaines d'utilisation sur demande)

**Extrait de fluides possibles**

Eau industrielle, fluides agressifs, etc.  
(autres fluides sur demande)

**Nomenclature**

| Pos. | Désignation           | Fig. 52. / 54. / 55.046   | Fig. 62. / 64. / 65.046 |
|------|-----------------------|---|-------------------------|
| 1    | Corps                 | GX5CrNiMo19-11-2, 1.4408  |                         |
| 2    | Chapeau à arcade      | GX5CrNiMo19-11-2, 1.4408  | GP240GH+N, 1.0619+N     |
| 3    | Clapet *              | X6CrNiMoTi17 12 2, 1.4571   |                         |
| 4.1  | Soufflet d'étanchéité | X6CrNiMoTi17 12 2, 1.4571   |                         |
| 4.2  | Tige                  | X6CrNiMoTi17 12 2, 1.4571   |                         |
| 5    | Volant *              | ≤DN125: St (revêtement déposé par cataphorèse) / ≥DN150: EN-JL1040, EN-GJL-250 (revêtement époxy) |                         |
| 6    | Bague de garniture    | Graphite pur  |                         |
| 7    | Vis hexagonale        | --  |                         |
| 7    | Goujon fileté         | A4-70   | 25CrMo4, 1.7218         |
| 8    | Ecrous hexagonaux     | A4  | C35E, 1.1181            |
| 9    | Joint plat *          | Graphite pur (avec âme en acier inoxydable, CrNi)   |                         |

\* Pièce de rechange

Il faut tenir compte des indications et des restrictions de la réglementation technique!

Les instructions de service peuvent être demandées par téléphone au +49 (0)5207 / 994-0 ou par télécopie au +49 (0)5207 / 994-158 ou -159.

Il existe une autorisation de fabrication selon TRB 801 n° 45.

Le domaine d'utilisation de la robinetterie relève de la responsabilité de l'installateur ou de l'exploitant de l'installation.

**Dimensions**

|             | DN     | 15  | 20  | 25  | 32  | 40   | 50  | 65  | 80  | 100 | 125 | 150 | 200 | 250  |
|-------------|--------|-----|-----|-----|-----|------|-----|-----|-----|-----|-----|-----|-----|------|
| L           | (mm)   | 130 | 150 | 160 | 180 | 200  | 230 | 290 | 310 | 350 | 400 | 480 | 600 | 730  |
| H1          | (mm)   | 200 | 200 | 210 | 210 | 225  | 230 | 245 | 265 | 365 | 395 | 430 | 550 | 720  |
| ØC (PN16)   | (mm)   | 125 | 125 | 125 | 125 | 150  | 150 | 175 | 175 | 225 | 300 | 400 | 520 | 520  |
| ØC (PN25)   | (mm)   | 125 | 125 | 125 | 125 | 150  | 150 | 175 | 175 | 300 | 300 | 400 | 520 | 520  |
| ØC (PN40)   | (mm)   | 125 | 125 | 125 | 125 | 150  | 150 | 175 | 225 | 300 | 300 | 400 | 520 | 520  |
| Course      | (mm)   | 6   | 6   | 8   | 8   | 13   | 13  | 16  | 20  | 25  | 32  | 40  | 50  | 70   |
| Valeur Kvs  | (m³/h) | 5,3 | 7,2 | 12  | 16  | 28,5 | 43  | 75  | 105 | 170 | 270 | 405 | 675 | 1090 |
| Valeur Zeta | --     | 2,9 | 4,9 | 4,3 | 6,5 | 5    | 5,4 | 5,1 | 5,9 | 5,5 | 5,3 | 4,9 | 5,6 | 5,2  |

Valeur zéta ... avec marge de tolérance résultant du calcul de la valeur du Kv selon VDI/VDE 2173. Dimensions standard des brides voir page 14

Longueur face à face FTF série 1 selon DIN EN 558

**Poids**

| No. de figure                        | DN   | 15  | 20  | 25  | 32  | 40   | 50   | 65 | 80 | 100 | 125 | 150 | 200 | 250 |
|--------------------------------------|------|-----|-----|-----|-----|------|------|----|----|-----|-----|-----|-----|-----|
| 52. / 54. / 62. / 55. / 64. / 65.046 | (kg) | 4,3 | 4,8 | 6,3 | 7,3 | 10,3 | 12,6 | 19 | 25 | 33  | 53  | 71  | 187 | 272 |

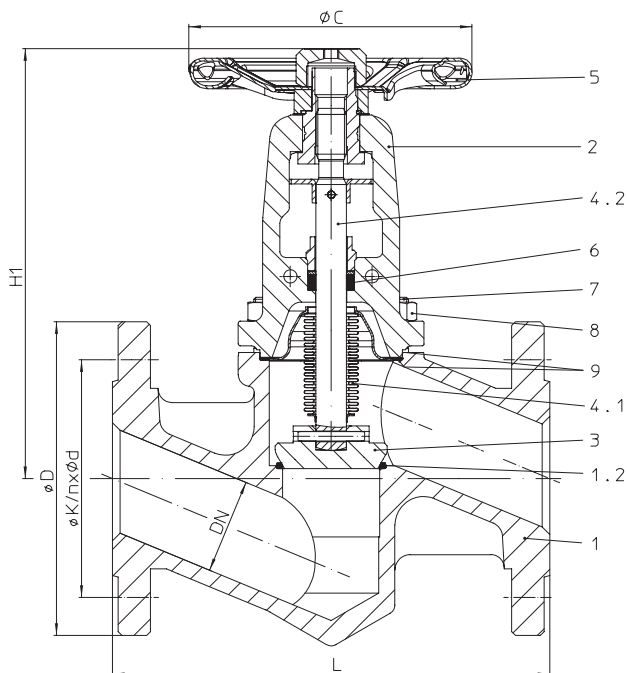
**Robinet à soupape d'arrêt à passage droit avec brides et soufflet (Acier forgé)**

**DN40-50**

| No. de figure                               | Pression nominale                 | Matériau | Diamètre nominal |
|---|-----------------------------------|----------|------------------|
| 45.046                                      | PN40                              | 1.0460   | DN15-50          |
|   | DN >50 cf. Fig. 35.046 (1.0619+N) |          |                  |
| Test: • TA - Luft TÜV-essai n° 973-10183778 |                                   |          |                  |
| Clapet avec siège à portée conique de série |                                   |          |                  |

**Extrait de domaines d'utilisation possibles**

Industrie, technologie de centrales électriques, installations d'épuration des gaz de fumée, technologie des procédés industriels, alimentation en gaz, installations de vapeur, usines de traitement, installations de vide, installations de chauffage, technique ménagère et du bâtiment, usines d'huile caloporteuse, constr. d'installations technologiques, etc (autres domaines d'utilisation sur demande)

**Extrait de fluides possibles**

Vapeurs, gaz, eau surchauffée, huiles caloporteuses, eau industrielle, vide, ammoniac, etc. (autres fluides sur demande)

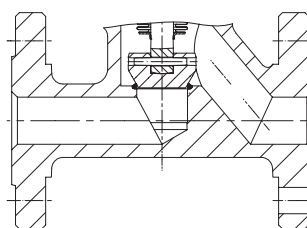
**DN15-32**
**Nomenclature**

| Pos. | Désignation           | Fig. 45.046  |
|------|-----------------------|--|
| 1    | Corps                 | P250 GH, 1.0460                                    |
| 1.2  | Siège                 | G19 9 NbSi, 1.4551                                 |
| 2    | Chapeau à arcade      | GP240GH+N, 1.0619+N                                |
| 3    | Clapet *              | X20Cr13+QT, 1.4021+QT (durci)                      |
| 4.1  | Soufflet d'étanchéité | X6CrNiMoTi17 12 2, 1.4571                          |
| 4.2  | Tige                  | X20Cr13+QT, 1.4021+QT                              |
| 5    | Volant *              | Fe P01, 1.0330 (revêtement déposé par cataphorèse) |
| 6    | Bague de garniture    | Graphite pur                                       |
| 7    | Goujon fileté         | 25CrMo4, 1.7218                                    |
| 8    | Ecrous hexagonaux     | C35E, 1.1181                                       |
| 9    | Joint plat *          | Graphite pur (avec âme en acier inoxydable, CrNi)  |

\* Pièce de rechange

Il faut tenir compte des indications et des restrictions de la réglementation technique!

Les instructions de service peuvent être demandées par téléphone au +49 (0)5207 / 994-0 ou par télécopie au +49 (0)5207 / 994-158 ou -159.

Il existe une autorisation de fabrication selon TRB 801 n° 45.

Le domaine d'utilisation de la robinetterie relève de la responsabilité de l'installateur ou de l'exploitant de l'installation.

**Dimensions**

|             | DN     | 15  | 20  | 25  | 32  | 40  | 50  |
|-------------|--------|-----|-----|-----|-----|-----|-----|
| L           | (mm)   | 130 | 150 | 160 | 180 | 200 | 230 |
| H1          | (mm)   | 215 | 215 | 225 | 230 | 230 | 230 |
| ØC (PN40)   | (mm)   | 125 | 125 | 125 | 125 | 150 | 150 |
| Course      | (mm)   | 6   | 6   | 8   | 8   | 13  | 13  |
| Valeur Kvs  | (m³/h) | 3,6 | 6,3 | 10  | 13  | 24  | 36  |
| Valeur Zeta | --     | 6,2 | 6,4 | 6,2 | 9,9 | 7,1 | 7,7 |

Valeur zéta ... avec marge de tolérance résultant du calcul de la valeur du Kv selon VDI/VDE 2173. Dimensions standard des brides voir page 14

Longueur face à face FTF série 1 selon DIN EN 558

**Poids**

| No. de figure | DN   | 15  | 20  | 25  | 32 | 40 | 50 |
|---------------|------|-----|-----|-----|----|----|----|
| 45.046        | (kg) | 3,8 | 4,8 | 5,5 | 7  | 10 | 12 |

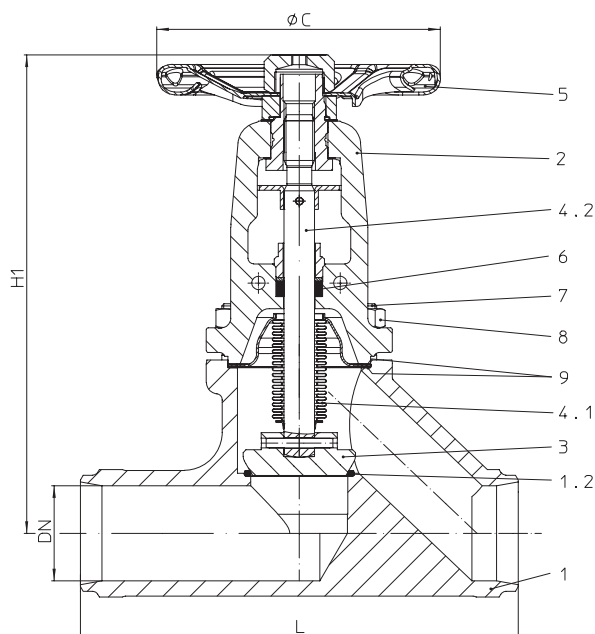
**Robinet à soupape d'arrêt à passage droit avec embouts à souder et soufflet (Acier forgé)**

| No. de figure   | Pression nominale                 | Matériau | Diamètre nominal |
|---|-----------------------------------|----------|------------------|
| 45.040  | PN40                              | 1.0460   | DN15-50          |
|   | DN >50 cf. Fig. 35.040 (1.0619+N) |          |                  |
| Embouts à souder selon DIN EN 12627 - 4 (cf. page 11) |                                   |          |                  |
| Test: • TA - Luft TÜV-essai n° 973-10183778           |                                   |          |                  |
| Clapet avec siège à portée conique de série           |                                   |          |                  |

**Extrait de domaines d'utilisation possibles**

Industrie, technologie de centrales électriques, installations d'épuration des gaz de fumée, technologie des procédés industriels, alimentation en gaz, installations de vapeur, usines de traitement, installations de vide, installations de chauffage, technique ménagère et du bâtiment, usines d'huile caloporteuse, constr. d'installations technologiques, etc (autres domaines d'utilisation sur demande)

**Extrait de fluides possibles**

Vapeurs, gaz, eau surchauffée, huiles caloporteuses, eau industrielle, vide, ammoniac, etc. (autres fluides sur demande)

**Nomenclature**

| Pos. | Désignation           | Fig. 45.040  |
|------|-----------------------|--|
| 1    | Corps                 | P250 GH, 1.0460                                    |
| 1.2  | Siège                 | G19 9 NbSi, 1.4551                                 |
| 2    | Chapeau à arcade      | GP240GH+N, 1.0619+N                                |
| 3    | Clapet *              | X20Cr13+QT, 1.4021+QT (durci)                      |
| 4.1  | Soufflet d'étanchéité | X6CrNiMoTi17 12 2, 1.4571                          |
| 4.2  | Tige                  | X20Cr13+QT, 1.4021+QT                              |
| 5    | Volant *              | Fe P01, 1.0330 (revêtement déposé par cataphorèse) |
| 6    | Bague de garniture    | Graphite pur                                       |
| 7    | Goujon fileté         | 25CrMo4, 1.7218                                    |
| 8    | Ecrous hexagonaux     | C35E, 1.1181                                       |
| 9    | Joint plat *          | Graphite pur (avec âme en acier inoxydable, CrNi)  |

\* Pièce de rechange

Il faut tenir compte des indications et des restrictions de la réglementation technique!

Les instructions de service peuvent être demandées par téléphone au +49 (0)5207 / 994-0 ou par télécopie au +49 (0)5207 / 994-158 ou -159.

Il existe une autorisation de fabrication selon TRB 801 n° 45.

Le domaine d'utilisation de la robinetterie relève de la responsabilité de l'installateur ou de l'exploitant de l'installation.

**Dimensions**

|             | DN     | 15  | 20  | 25  | 32  | 40  | 50  |
|-------------|--------|-----|-----|-----|-----|-----|-----|
| L           | (mm)   | 130 | 150 | 160 | 180 | 200 | 230 |
| H1          | (mm)   | 215 | 215 | 225 | 230 | 250 | 255 |
| ØC (PN40)   | (mm)   | 125 | 125 | 125 | 125 | 150 | 150 |
| Course      | (mm)   | 6   | 6   | 8   | 8   | 13  | 13  |
| Valeur Kvs  | (m³/h) | 3,6 | 3,6 | 10  | 13  | 21  | 32  |
| Valeur Zeta | --     | 6,2 | 6,4 | 6,2 | 9,9 | 9,3 | 9,7 |

Valeur zéta ... avec marge de tolérance résultant du calcul de la valeur du Kv selon VDI/VDE 2173.

Longueur face à face ETE série 1 selon DIN EN 12982

**Poids**

| No. de figure | DN   | 15  | 20  | 25  | 32  | 40  | 50  |
|---------------|------|-----|-----|-----|-----|-----|-----|
| 45.040        | (kg) | 2,6 | 2,8 | 3,8 | 4,2 | 5,8 | 8,2 |

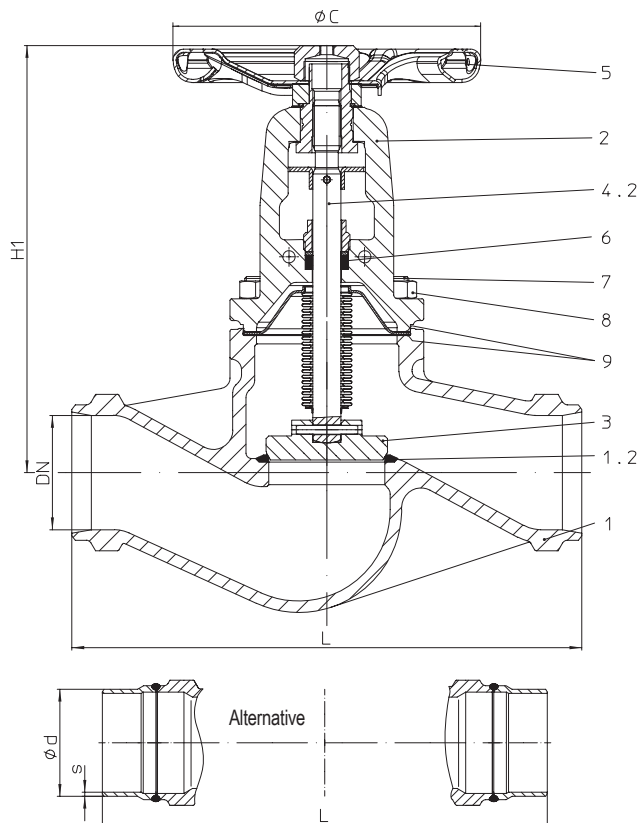
**Robinet à soupape d'arrêt à passage droit avec embouts à souder et soufflet (Acier moulé)**

| No. de figure  | Pression nominale | Matériau | Diamètre nominal |
|--|-------------------|----------|------------------|
| 34.040   | PN25              | 1.0619+N | DN200-300        |
| 35.040   | PN40              | 1.0619+N | DN65-250         |
| Embouts à souder selon DIN EN 12627 - 4 (cf. page 11)<br>alternatif: DN65-200 avec embouts à souder ferrés en acier P235GH |                   |          |                  |
| Test: • TA - Luft TÜV-essai n° 973-10183778<br>• DIN DVGW-Reg. DG-4314AO 0777/0778   |                   |          |                  |
| Clapet avec siège à portée conique de série  |                   |          |                  |
| <b>Lors de pressions différentielles élevées - clapet d'équilibrage nécessaire!</b><br>(cf. page 12)                       |                   |          |                  |

**Extrait de domaines d'utilisation possibles**

Industrie, technologie de centrales électriques, installations d'épuration des gaz de fumée, technologie des procédés industriels, alimentation en gaz, installations de vapeur, usines de traitement, installations de vide, installations de chauffage, technique ménagère et du bâtiment, usines d'huile caloporteuse, constr. d'installations technologiques, etc (autres domaines d'utilisation sur demande)

**Extrait de fluides possibles**

Vapeurs, gaz, eau surchauffée, huiles caloporteuses, eau industrielle, vide, ammoniac, etc. (autres fluides sur demande)

**Nomenclature**

| Pos. | Désignation           | Fig. 34.040 / 35.040  |
|------|-----------------------|---|
| 1    | Corps                 | GP240GH+N, 1.0619+N   |
| 1.2  | Siège                 | G19 9 NbSi, 1.4551  |
| 2    | Chapeau à arcade      | GP240GH+N, 1.0619+N   |
| 3    | Clapet *              | ≤DN200: X20Cr13+QT, 1.4021+QT (durci) / ≥DN250: P265GH, 1.0425 / G19 9 Nb Si, 1.4551              |
| 4.1  | Soufflet d'étanchéité | X6CrNiMoTi17 12 2, 1.4571   |
| 4.2  | Tige                  | X20Cr13+QT, 1.4021+QT   |
| 5    | Volant *              | ≤DN125: St (revêtement déposé par cataphorèse) / >DN125: EN-JL1040, EN-GJL-250 (revêtement époxy) |
| 6    | Bague de garniture    | Graphite pur  |
| 7    | Goujon fileté         | 25CrMo4, 1.7218   |
| 8    | Ecrous hexagonaux     | C35E, 1.1181  |
| 9    | Joint plat *          | Graphite pur (avec âme en acier inoxydable, CrNi)   |

\* Pièce de rechange

Il faut tenir compte des indications et des restrictions de la réglementation technique!

Les instructions de service peuvent être demandées par téléphone au +49 (0)5207 / 994-0 ou par télécopie au +49 (0)5207 / 994-158 ou -159.

Il existe une autorisation de fabrication selon TRB 801 n° 45.

Le domaine d'utilisation de la robinetterie relève de la responsabilité de l'installateur ou de l'exploitant de l'installation.

**Dimensions**

|             | DN     | 65  | 80  | 100 | 125 | 150 | 200 | 250  | 300  |
|-------------|--------|-----|-----|-----|-----|-----|-----|------|------|
| L           | (mm)   | 290 | 310 | 350 | 400 | 480 | 600 | 730  | 850  |
| H1          | (mm)   | 245 | 265 | 365 | 395 | 430 | 550 | 720  | 775  |
| ØC (PN25)   | (mm)   | --  | --  | --  | --  | --  | 520 | 520  | 520  |
| ØC (PN40)   | (mm)   | 175 | 225 | 300 | 300 | 400 | 520 | 520  | --   |
| Course      | (mm)   | 16  | 20  | 25  | 32  | 40  | 50  | 70   | 80   |
| Valeur Kvs  | (m³/h) | 75  | 105 | 170 | 270 | 405 | 675 | 1090 | 1460 |
| Valeur Zeta | --     | 5,1 | 5,9 | 5,5 | 5,3 | 4,9 | 5,6 | 5,2  | 6,1  |

Valeur zéta ... avec marge de tolérance résultant du calcul de la valeur du Kv selon VDI/VDE 2173.

Longueur face à face ETE série 1 selon DIN EN 12982

**Poids**

| No. de figure | DN   | 65 | 80   | 100  | 125 | 150 | 200 | 250 | 300 |
|---------------|------|----|------|------|-----|-----|-----|-----|-----|
| 34.040        | (kg) | -- | --   | --   | --  | --  | 160 | 242 | 370 |
| 35.040        | (kg) | 12 | 16,8 | 23,6 | 40  | 56  | 166 | 251 | --  |

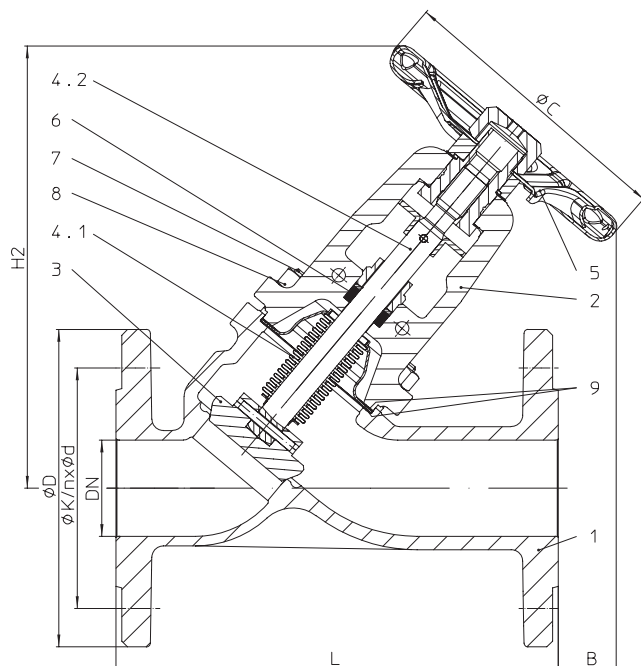
**Robinet à soupape d'arrêt à siège incliné avec brides et soufflet (Acier inoxydable)**

| No. de figure | Pression nominale | Matériau                           | Diamètre nominal |
|---------------|-------------------|------------------------------------|------------------|
| 52.069        | PN16              | 1.4408                             | DN15-200         |
| 62.069        | PN16              | 1.4408 Corps / 1.0619+N Couverture | DN15-200         |
| 54.069        | PN25              | 1.4408                             | DN200            |
| 64.069        | PN25              | 1.4408 Corps / 1.0619+N Couverture | DN200            |
| 55.069        | PN40              | 1.4408                             | DN15-150         |
| 65.069        | PN40              | 1.4408 Corps / 1.0619+N Couverture | DN15-150         |

Test: • TA - Luft TÜV-essai n° 973-10183778

Clapet avec siège à portée conique de série

**Lors de pressions différentielles élevées - clapet d'équilibrage nécessaire!**  
 (cf. page 12)

**Extrait de domaines d'utilisation possibles**

Usines de traitement, industrie chimique, technologie des hôpitaux, technologie des procédés industriels, installations d'eau industrielle, installations utilisant des fluides agressifs, etc. (autres domaines d'utilisation sur demande)

**Extrait de fluides possibles**

Eau industrielle, fluides agressifs, etc. (autres fluides sur demande)

**Nomenclature**

| Pos. | Désignation           | Fig. 52.069 / Fig. 54.069 / Fig. 55.069   | Fig. 62.069 / Fig. 64.069 / Fig. 65.069 |
|------|-----------------------|---|---|
| 1    | Corps                 | GX5CrNiMo19-11-2, 1.4408  |   |
| 2    | Chapeau à arcade      | GX5CrNiMo19-11-2, 1.4408  | GP240GH+N, 1.0619+N                     |
| 3    | Clapet *              | X6CrNiMoTi17 12 2, 1.4571   |   |
| 4.1  | Soufflet d'étanchéité | X6CrNiMoTi17 12 2, 1.4571   |   |
| 4.2  | Tige                  | X6CrNiMoTi17 12 2, 1.4571   |   |
| 5    | Volant *              | ≤DN125: St (revêtement déposé par cataphorèse) / ≥DN150: EN-JL1040, EN-GJL-250 (revêtement époxy) |   |
| 6    | Bague de garniture    | Graphite pur  |   |
| 7    | Goujon fileté         | A4-70   | 25CrMo4, 1.7218                         |
| 8    | Ecrous hexagonaux     | A4  | C35E, 1.1181                            |
| 9    | Joint plat *          | Graphite pur (avec âme en acier inoxydable, CrNi)   |   |

\* Pièce de rechange

Il faut tenir compte des indications et des restrictions de la réglementation technique!

Les instructions de service peuvent être demandées par téléphone au +49 (0)5207 / 994-0 ou par télécopie au +49 (0)5207 / 994-158 ou -159.

Il existe une autorisation de fabrication selon TRB 801 n° 45.

Le domaine d'utilisation de la robinetterie relève de la responsabilité de l'installateur ou de l'exploitant de l'installation.

**Dimensions**

|             | DN     | 15  | 20  | 25   | 32   | 40  | 50  | 65  | 80  | 100 | 125 | 150 | 200 |
|-------------|--------|-----|-----|------|------|-----|-----|-----|-----|-----|-----|-----|-----|
| L           | (mm)   | 130 | 150 | 160  | 180  | 200 | 230 | 290 | 310 | 350 | 400 | 480 | 600 |
| H2          | (mm)   | 195 | 195 | 205  | 205  | 235 | 235 | 265 | 295 | 380 | 415 | 480 | 615 |
| ØC (PN16)   | (mm)   | 125 | 125 | 125  | 125  | 150 | 150 | 175 | 175 | 225 | 300 | 400 | 520 |
| ØC (PN25)   | (mm)   | 125 | 125 | 125  | 125  | 150 | 150 | 175 | 175 | 300 | 300 | 400 | 520 |
| ØC (PN40)   | (mm)   | 125 | 125 | 125  | 125  | 150 | 150 | 175 | 225 | 300 | 300 | 400 | 520 |
| B           | (mm)   | 95  | 70  | 70   | 55   | 65  | 35  | 15  | 50  | 120 | 100 | 90  | 140 |
| Course      | (mm)   | 6   | 6   | 8    | 8    | 13  | 13  | 16  | 20  | 25  | 32  | 40  | 50  |
| Valeur Kvs  | (m³/h) | 6,4 | 9,5 | 14,5 | 19,5 | 36  | 54  | 92  | 127 | 205 | 324 | 485 | 810 |
| Valeur Zeta | --     | 2   | 2,8 | 3    | 4,4  | 3,2 | 3,4 | 3,4 | 4,1 | 3,8 | 3,7 | 3,4 | 3,9 |

Valeur zéta ... avec marge de tolérance résultant du calcul de la valeur du Kv selon VDI/VDE 2173.

Dimensions standard des brides voir page 14

Longueur face à face FTF série 1 selon DIN EN 558

**Poids**

| No. de figure      | DN   | 15 | 20  | 25  | 32  | 40  | 50   | 65 | 80   | 100  | 125  | 150 | 200 |
|--------------------|------|----|-----|-----|-----|-----|------|----|------|------|------|-----|-----|
| 52. / 54. / 62.069 | (kg) | 4  | 4,5 | 5,4 | 6,5 | 8,5 | 11,7 | 16 | 21,7 | 31,1 | 43,5 | 62  | 180 |
| 55. / 64. / 65.069 | (kg) | 4  | 4,5 | 5,4 | 6,5 | 8,5 | 11,7 | 16 | 21,7 | 31,1 | 43,5 | 62  | 186 |

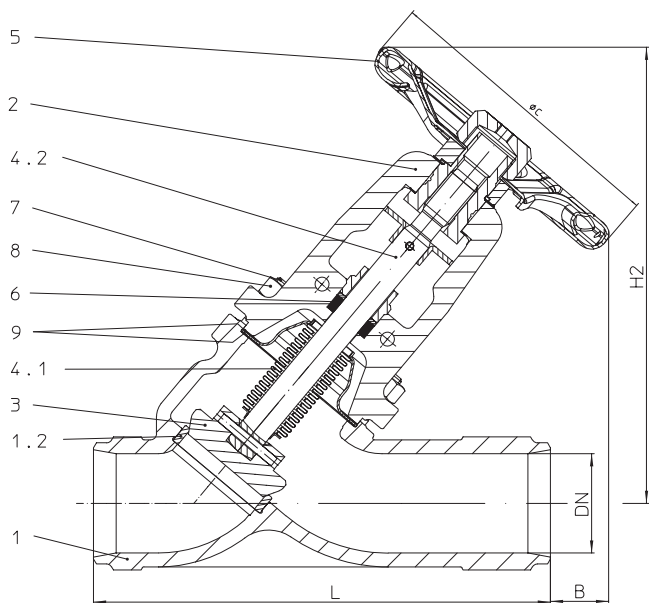
**Robinet à soupape d'arrêt à siège incliné avec embouts à souder et soufflet (Acier moulé)**

| No. de figure  | Pression nominale                    | Matériau | Diamètre nominal |
|--|--------------------------------------|----------|------------------|
| 34.066   | PN25                                 | 1.0619+N | DN200-300        |
|  | Test: • DIN DVGW-Reg. DG-4314AO 0775 |          |                  |
| 35.066   | PN40                                 | 1.0619+N | DN15-250         |
|  | Test: • DIN DVGW-Reg. DG-4314AO 0776 |          |                  |
| Embouts à souder selon DIN EN 12627 - 4 (cf. page 11)  |                                      |          |                  |
| Test: • TA - Luft TÜV-essai n° 973-10183778  |                                      |          |                  |
| Clapet avec siège à portée conique de série  |                                      |          |                  |
| <b>Lors de pressions différentielles élevées - clapet d'équilibrage nécessaire!</b><br>(cf. page 12) |                                      |          |                  |

**Extrait de domaines d'utilisation possibles**

Industrie, technologie de centrales électriques, installations d'épuration des gaz de fumée, technologie des procédés industriels, alimentation en gaz, installations de vapeur, usines de traitement, installations de vide, installations de chauffage, technique ménagère et du bâtiment, usines d'huile caloporteuse, constr. d'installations technologiques, etc  
(autres domaines d'utilisation sur demande)

**Extrait de fluides possibles**

Vapeurs, gaz, eau surchauffée, huiles caloportuses, eau industrielle, vide, ammoniac, etc.  
(autres fluides sur demande)

**Nomenclature**

| Pos. | Désignation           | Fig. 34./35.066   |
|------|-----------------------|---|
| 1    | Corps                 | GP240GH+N, 1.0619+N   |
| 1.2  | Bague de siège        | ≤DN50: X20Cr13+QT, 1.4021+QT / ≥DN65: G19 9 NbSi, 1.4551  |
| 2    | Chapeau à arcade      | GP240GH+N, 1.0619+N   |
| 3    | Clapet *              | ≤DN200: X20Cr13+QT, 1.4021+QT (durci) / ≥DN250: P265GH, 1.0425 / G19 9 Nb Si, 1.4551              |
| 4.1  | Soufflet d'étanchéité | X6CrNiMoTi17 12 2, 1.4571   |
| 4.2  | Tige                  | X20Cr13+QT, 1.4021+QT   |
| 5    | Volant *              | ≤DN125: St (revêtement déposé par cataphorèse) / >DN125: EN-JL1040, EN-GJL-250 (revêtement époxy) |
| 6    | Bague de garniture    | Graphite pur  |
| 7    | Goujon fileté         | 25CrMo4, 1.7218   |
| 8    | Ecrous hexagonaux     | C35E, 1.1181  |
| 9    | Joint plat *          | Graphite pur (avec âme en acier inoxydable, CrNi)   |

\* Pièce de rechange

Il faut tenir compte des indications et des restrictions de la réglementation technique!

Les instructions de service peuvent être demandées par téléphone au +49 (0)5207 / 994-0 ou par télécopie au +49 (0)5207 / 994-158 ou -159.

Il existe une autorisation de fabrication selon TRB 801 n° 45.

Le domaine d'utilisation de la robinetterie relève de la responsabilité de l'installateur ou de l'exploitant de l'installation.

**Dimensions**

|             | DN     | 15  | 20  | 25   | 32   | 40  | 50  | 65  | 80  | 100 | 125 | 150 | 200 | 250  | 300  |
|-------------|--------|-----|-----|------|------|-----|-----|-----|-----|-----|-----|-----|-----|------|------|
| L           | (mm)   | 130 | 150 | 160  | 180  | 200 | 230 | 290 | 310 | 350 | 400 | 480 | 600 | 730  | 850  |
| H2          | (mm)   | 195 | 195 | 205  | 205  | 235 | 235 | 265 | 295 | 380 | 415 | 480 | 615 | 740  | 795  |
| B           | (mm)   | 85  | 65  | 65   | 50   | 60  | 35  | 10  | 45  | 90  | 60  | 50  | 110 | 100  | 45   |
| ØC (PN25)   | (mm)   | --  | --  | --   | --   | --  | --  | --  | --  | --  | --  | --  | 520 | 520  | 520  |
| ØC (PN40)   | (mm)   | 125 | 125 | 125  | 125  | 150 | 150 | 175 | 225 | 300 | 300 | 400 | 520 | 520  | --   |
| Course      | (mm)   | 6   | 6   | 8    | 8    | 13  | 13  | 16  | 20  | 25  | 32  | 40  | 50  | 70   | 80   |
| Valeur Kvs  | (m³/h) | 6,4 | 9,5 | 14,5 | 19,5 | 36  | 54  | 92  | 127 | 205 | 324 | 485 | 810 | 1310 | 1752 |
| Valeur Zeta | --     | 2   | 2,8 | 3    | 4,4  | 3,2 | 3,4 | 3,4 | 4,1 | 3,8 | 3,7 | 3,4 | 3,9 | 3,6  | 4,2  |

Valeur zéta ... avec marge de tolérance résultant du calcul de la valeur du Kv selon VDI/VDE 2173.

Longueur face à face ETE série 1 selon DIN EN 12982

**Poids**

| No. de figure | DN   | 15  | 20 | 25  | 32  | 40  | 50  | 65 | 80   | 100 | 125 | 150 | 200 | 250 | 300 |
|---------------|------|-----|----|-----|-----|-----|-----|----|------|-----|-----|-----|-----|-----|-----|
| 34.066        | (kg) | --  | -- | --  | --  | --  | --  | -- | --   | --  | --  | --  | 138 | 230 | 317 |
| 35.066        | (kg) | 2,8 | 3  | 3,4 | 3,6 | 4,5 | 7,3 | 9  | 11,4 | 30  | 42  | 62  | 144 | 239 | --  |

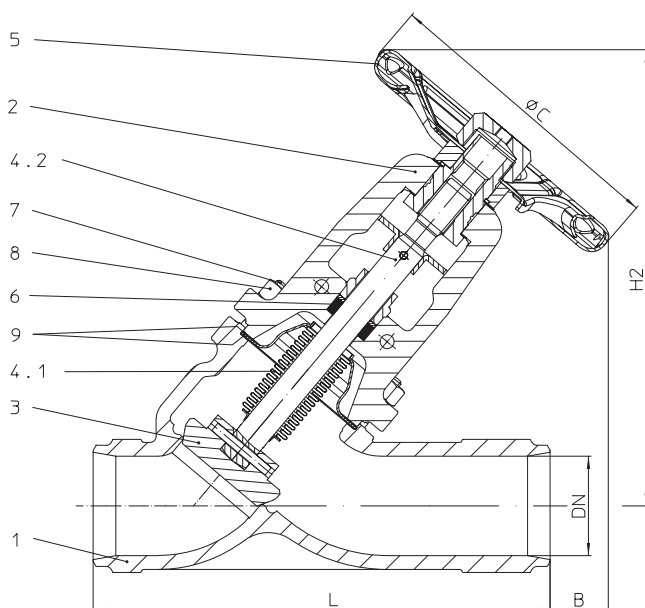
**Robinet à soupape d'arrêt à siège incliné avec embouts à souder et soufflet (Acier inoxydable)**

| No. de figure   | Pression nominale | Matériau | Diamètre nominal |
|---|-------------------|----------|------------------|
| 54.066  | PN25              | 1.4581   | DN200            |
| 55.066  | PN40              | 1.4581   | DN15-150         |
| Embouts à souder selon DIN EN 12627 - 4 (cf. page 11)   |                   |          |                  |
| Test: • TA - Luft TÜV-essai n° 973-10183778   |                   |          |                  |
| Clapet avec siège à portée conique de série   |                   |          |                  |
| <b>Lors de pressions différentielles élevées - clapet d'équilibrage nécessaire!</b> (cf. page 12) |                   |          |                  |

**Extrait de domaines d'utilisation possibles**

Acier inoxydable: Usines de traitement, industrie chimique, technologie des hôpitaux, technologie des procédés industriels, installations d'eau industrielle, installations utilisant des fluides agressifs, etc.

(autres domaines d'utilisation sur demande)

**Extrait de fluides possibles**

Eau industrielle, fluides agressifs, etc.

(autres fluides sur demande)

**Nomenclature**

| Pos. | Désignation           | Fig. 54./55.066   |
|------|-----------------------|---|
| 1    | Corps                 | GX5CrNiMoN19-11-2, 1.4581   |
| 2    | Chapeau à arcade      | GX5CrNiMoN19-11-2, 1.4408   |
| 3    | Clapet *              | X6CrNiMoTi17 12 2, 1.4571   |
| 4.1  | Soufflet d'étanchéité | X6CrNiMoTi17 12 2, 1.4571   |
| 4.2  | Tige                  | X6CrNiMoTi17 12 2, 1.4571   |
| 5    | Volant *              | ≤DN125: St (revêtement déposé par cataphorèse) / >DN125: EN-JL1040, EN-GJL-250 (revêtement époxy) |
| 6    | Bague de garniture    | Graphite pur  |
| 7    | Goujon fileté         | A2-70   |
| 8    | Ecrous hexagonaux     | A2  |
| 9    | Joint plat *          | Graphite pur (avec âme en acier inoxydable, CrNi)   |

\* Pièce de rechange

Il faut tenir compte des indications et des restrictions de la réglementation technique!

Les instructions de service peuvent être demandées par téléphone au +49 (0)5207 / 994-0 ou par télécopie au +49 (0)5207 / 994-158 ou -159.

Il existe une autorisation de fabrication selon TRB 801 n° 45.

Le domaine d'utilisation de la robinetterie relève de la responsabilité de l'installateur ou de l'exploitant de l'installation.

**Dimensions**

|             | DN     | 15  | 20  | 25   | 32   | 40  | 50  | 65  | 80  | 100 | 125 | 150 | 200 |
|-------------|--------|-----|-----|------|------|-----|-----|-----|-----|-----|-----|-----|-----|
| L           | (mm)   | 130 | 150 | 160  | 180  | 200 | 230 | 290 | 310 | 350 | 400 | 480 | 600 |
| H2          | (mm)   | 195 | 195 | 205  | 205  | 235 | 235 | 265 | 295 | 380 | 415 | 480 | 615 |
| B           | (mm)   | 85  | 65  | 65   | 50   | 60  | 35  | 10  | 45  | 90  | 60  | 50  | 110 |
| ØC (PN25)   | (mm)   | --  | --  | --   | --   | --  | --  | --  | --  | --  | --  | --  | 520 |
| ØC (PN40)   | (mm)   | 125 | 125 | 125  | 125  | 150 | 150 | 175 | 225 | 300 | 300 | 400 | 520 |
| Course      | (mm)   | 6   | 6   | 8    | 8    | 13  | 13  | 16  | 20  | 25  | 32  | 40  | 50  |
| Valeur Kvs  | (m³/h) | 6,4 | 9,5 | 14,5 | 19,5 | 36  | 54  | 92  | 127 | 205 | 324 | 485 | 810 |
| Valeur Zeta | --     | 2   | 2,8 | 3    | 4,4  | 3,2 | 3,4 | 3,4 | 4,1 | 3,8 | 3,7 | 3,4 | 3,9 |

Valeur zéta ... avec marge de tolérance résultant du calcul de la valeur du Kv selon VDI/VDE 2173.

Longueur face à face ETE série 1 selon DIN EN 12982

**Poids**

| No. de figure | DN   | 15  | 20  | 25 | 32  | 40  | 50  | 65 | 80   | 100 | 125 | 150 | 200 |
|---------------|------|-----|-----|----|-----|-----|-----|----|------|-----|-----|-----|-----|
| 55.066        | (kg) | 3,2 | 3,6 | 4  | 4,8 | 6,8 | 8,5 | 10 | 13,8 | 32  | 45  | 66  | 157 |

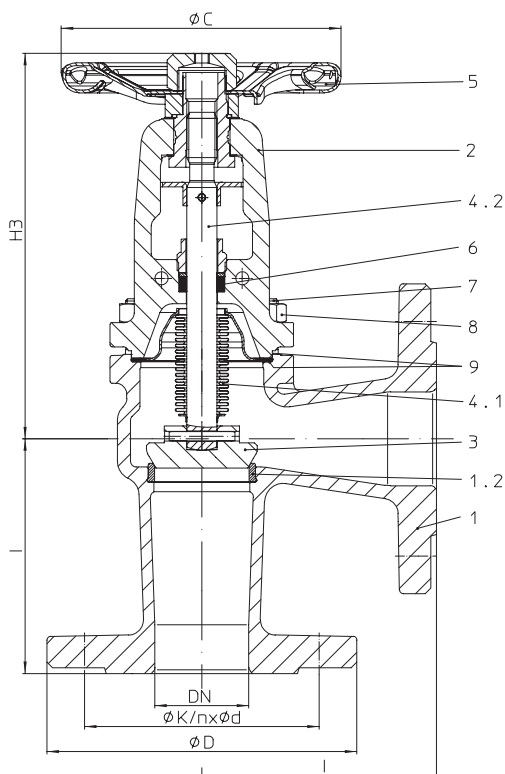
**Robinet à soupape d'arrêt à corps équerre avec brides et soufflet (Fonte grise, Fonte à graphite sphéroïdal, Acier moulé)**

| No. de figure  | Pression nominale                    | Matériau  | Diamètre nominal |
|--|--------------------------------------|-----------|------------------|
| 12.047   | PN16                                 | EN-JL1040 | DN15-300         |
| 22.047   | PN16                                 | EN-JS1049 | DN15-300         |
|  | Test: • DIN DVGW-Reg. DG-4313AO 0771 |           |                  |
| 34.047   | PN25                                 | 1.0619+N  | DN200-300        |
|  | Test: • DIN DVGW-Reg. DG-4314AO 0773 |           |                  |
| 35.047   | PN40                                 | 1.0619+N  | DN15-150         |
|  | Test: • DIN DVGW-Reg. DG-4314AO 0774 |           |                  |
| Test: • TA - Luft TÜV-essai n° 973-10183778  |                                      |           |                  |
| Clapet avec siège à portée conique de série  |                                      |           |                  |
| <b>Lors de pressions différentielles élevées - clapet d'équilibrage nécessaire!</b><br>(cf. page 12) |                                      |           |                  |

**Extrait de domaines d'utilisation possibles**

Industrie, technologie de centrales électriques, installations d'épuration des gaz de fumée, technologie des procédés industriels, alimentation en gaz, installations de vapeur, usines de traitement, installations de vide, installations de chauffage, technique ménagère et du bâtiment, usines d'huile caloporteuse, constr. d'installations technologiques, etc (autres domaines d'utilisation sur demande)

**Extrait de fluides possibles**

Vapeurs, gaz, eau surchauffée, huiles caloportuses, eau industrielle, vide, ammoniac, etc (autres fluides sur demande)

**Nomenclature**

| Pos. | Désignation           | Fig. 12.047   | Fig. 22.047                  | Fig. 34.047 / Fig. 35.047                                 |
|------|-----------------------|---|------------------------------|---|
| 1    | Corps                 | EN-JL1040, EN-GJL-250   | EN-JS1049, EN-GJS-400-18U-LT | GP240GH+N, 1.0619+N                                       |
| 1.2  | Bague de siège        | X20Cr13+QT, 1.4021+QT   | X20Cr13+QT, 1.4021+QT        | ≤DN65: X20Cr13+QT, 1.4021+QT<br>≥DN80: G19 9 NbSi, 1.4551 |
| 2    | Chapeau à arcade      | EN-JS1049, EN-GJS-400-18U-LT  | EN-JS1049, EN-GJS-400-18U-LT | GP240GH+N, 1.0619+N                                       |
| 3    | Clapet *              | ≤DN200: X20Cr13+QT, 1.4021+QT (durci) / >DN200: P265GH, 1.0425 / G19 9 Nb Si, 1.4551              |                              |   |
| 4.1  | Soufflet d'étanchéité | X6CrNiMoTi17 12 2, 1.4571   |                              |   |
| 4.2  | Tige                  | X20Cr13+QT, 1.4021+QT   |                              |   |
| 5    | Volant *              | ≤DN125: St (revêtement déposé par cataphorèse) / ≥DN150: EN-JL1040, EN-GJL-250 (revêtement époxy) |                              |   |
| 6    | Bague de garniture    | Graphite pur  |                              |   |
| 7    | Vis hexagonale        | 5.6   | --                           | --  |
| 7    | Goujon fileté         | --  | 25CrMo4, 1.7218              | --  |
| 8    | Ecrous hexagonaux     | --  | C35E, 1.1181                 | --  |
| 9    | Joint plat *          | Graphite pur (avec âme en acier inoxydable, CrNi)   |                              |   |

\* Pièce de rechange

Il faut tenir compte des indications et des restrictions de la réglementation technique!

Les instructions de service peuvent être demandées par téléphone au +49 (0)5207 / 994-0 ou par télécopie au +49 (0)5207 / 994-158 ou -159.

Les robinets ARI en EN-JL1040 ne sont pas agréés pour une utilisation dans les installations selon TRD 110.

Il existe une autorisation de fabrication selon TRB 801 n° 45. (EN-JL1040 n'est pas autorisé selon TRB 801 n° 45)

Le domaine d'utilisation de la robinetterie relève de la responsabilité de l'installateur ou de l'exploitant de l'installation.

**Dimensions**

|             | DN     | 15  | 20  | 25  | 32  | 40  | 50  | 65  | 80  | 100 | 125 | 150 | 200 | 250  | 300  |
|-------------|--------|-----|-----|-----|-----|-----|-----|-----|-----|-----|-----|-----|-----|------|------|
| L           | (mm)   | 90  | 95  | 100 | 105 | 115 | 125 | 145 | 155 | 175 | 200 | 225 | 275 | 325  | 375  |
| H3          | (mm)   | 190 | 190 | 195 | 195 | 210 | 210 | 220 | 235 | 325 | 345 | 370 | 485 | 615  | 665  |
| ØC (PN16)   | (mm)   | 125 | 125 | 125 | 125 | 150 | 150 | 175 | 175 | 225 | 300 | 400 | 520 | 520  | 520  |
| ØC (PN25)   | (mm)   | 125 | 125 | 125 | 125 | 150 | 150 | 175 | 175 | 300 | 300 | 400 | 520 | 520  | 520  |
| ØC (PN40)   | (mm)   | 125 | 125 | 125 | 125 | 150 | 150 | 175 | 225 | 300 | 300 | 400 | 520 | --   | --   |
| Course      | (mm)   | 6   | 6   | 8   | 8   | 13  | 13  | 16  | 20  | 25  | 32  | 40  | 50  | 70   | 80   |
| Valeur Kvs  | (m³/h) | 6   | 9   | 14  | 19  | 35  | 53  | 94  | 143 | 245 | 390 | 590 | 845 | 1360 | 1825 |
| Valeur Zeta | --     | 2,2 | 3,2 | 3,2 | 4,6 | 3,3 | 3,6 | 3,2 | 3,2 | 2,7 | 2,6 | 2,3 | 3,6 | 3,4  | 3,9  |

Valeur zéta ... avec marge de tolérance résultant du calcul de la valeur du Kv selon VDI/VDE 2173.

Dimensions standard des brides voir page 14

Longueur face à face CTF série 8 selon DIN EN 558

**Poids**

| No. de figure | DN   | 15  | 20  | 25  | 32  | 40   | 50   | 65   | 80   | 100  | 125 | 150 | 200 | 250 | 300 |
|---------------|------|-----|-----|-----|-----|------|------|------|------|------|-----|-----|-----|-----|-----|
| 12. / 22.047  | (kg) | 3,7 | 4,4 | 5,1 | 6,5 | 8,3  | 11,2 | 14,6 | 19,4 | 29,4 | 44  | 58  | 145 | 221 | 298 |
| 34.047        | (kg) | --  | --  | --  | --  | --   | --   | --   | --   | --   | --  | --  | 155 | 273 | 309 |
| 35.047        | (kg) | 4,6 | 6,4 | 6,7 | 7,5 | 10,1 | 12,7 | 17,5 | 22   | 34   | 49  | 60  | --  | --  | --  |

L = Longueur face à face  
 Dénivellation selon DIN EN ISO 5817

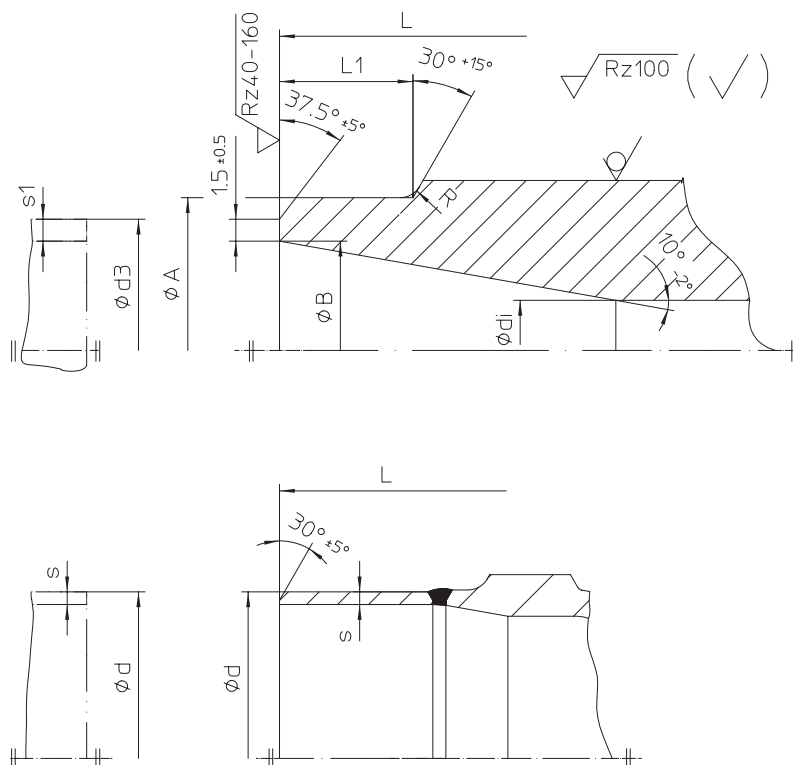
**Embouts à souder selon DIN EN 12627 - 4**

|     | DN   | 15   | 20   | 25   | 32   | 40   | 50   | 65   | 80   | 100   | 125   | 150   | 200   | 250  | 300   | 350   | 400   |
|-----|------|------|------|------|------|------|------|------|------|-------|-------|-------|-------|------|-------|-------|-------|
| L   | (mm) | 130  | 150  | 160  | 180  | 200  | 230  | 290  | 310  | 350   | 400   | 480   | 600   | 730  | 850   | 980   | 1100  |
| ØA  | (mm) | 22   | 28   | 35   | 44   | 50   | 62   | 77   | 91   | 117   | 144   | 172   | 223   | 278  | 329   | 362   | 413   |
| ØB  | (mm) | 17,3 | 22,3 | 28,5 | 37,2 | 43,1 | 53,9 | 68,9 | 80,9 | 104,3 | 130,7 | 157,1 | 204,9 | 257, | 307,9 | 338,  | 384,4 |
| Ødi | (mm) | 15   | 20   | 25   | 32   | 40   | 50   | 65   | 80   | 100   | 125   | 150   | 200   | 250  | 300   | 330   | 375   |
| R   | (mm) | 3    | 3    | 3    | 3    | 3    | 3    | 3    | 3    | 3     | 3     | 3     | 5     | 5    | 5     | 5     | 5     |
| L1  | (mm) | 10   | 10   | 10   | 10   | 10   | 10   | 10   | 12   | 14    | 18    | 20    | 20    | 25   | 33    | 45    | 45    |
| Ød3 | (mm) | 21,3 | 26,9 | 33,7 | 42,4 | 48,3 | 60,3 | 76,1 | 88,9 | 114,3 | 139,7 | 168,3 | 219,1 | 273  | 323,9 | 355,6 | 406,4 |
| s1  | (mm) | 2    | 2,3  | 2,6  | 2,6  | 2,6  | 3,2  | 3,6  | 4    | 5     | 4,5   | 5,6   | 7,1   | 8    | 8     | 8,8   | 11    |

**Embouts rapportés par soudure en acier P235GH (Raccordement du tube à bride à collerette)**

|    | DN   | 15 | 20 | 25 | 32 | 40 | 50 | 65   | 80   | 100   | 125   | 150   | 200   | 250 | 300 | 350 | 400 |
|----|------|----|----|----|----|----|----|------|------|-------|-------|-------|-------|-----|-----|-----|-----|
| Ød | (mm) | -- | -- | -- | -- | -- | -- | 76,1 | 88,9 | 114,3 | 139,7 | 168,3 | 219,1 | --  | --  | --  | --  |
| Øs | (mm) | -- | -- | -- | -- | -- | -- | 2,9  | 3,2  | 3,6   | 4     | 4,5   | 6,3   | --  | --  | --  | --  |

Longueur face à face ETE série 1 selon DIN EN 12982.

Embouts à souder selon DIN EN 12627 - 4.

Rainure de soudage selon DIN EN 29692 indice 1.3.3.

Les matériaux utilisés pour nos robinets à souder sont:

GP240GH+N, 1.0619+N selon DIN EN 10213-2,

P250GH, 1.0460 selon DIN EN 10222-2.

Le matériau utilisé pour nos embouts rapportés par soudure (DN 65-200) est l'acier P235GH selon DIN EN 10216-2.

En raison de notre expérience en la matière, nous vous recommandons d'utiliser un procédé de soudage par faisceau d'électrons lors du soudage des robinets ou filtres aux tuyauteries ou entre eux

Comme métal d'apport, il faut utiliser des électrodes basiques de la composition appropriée.

Éviter le soudage au chalumeau.

En effet, compte tenu de la diversité de composition et d'épaisseur des matériaux des robinets et des tuyauteries, le soudage au gaz présente, lorsque les conditions ne sont pas optimales, un plus grand risque d'erreurs que le soudage à l'arc (tapures de trempe, structure à gros grains).

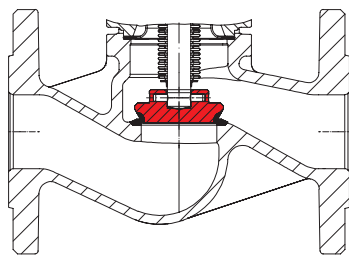

Clapet avec siège à portée conique stellite

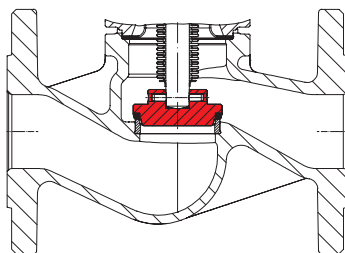
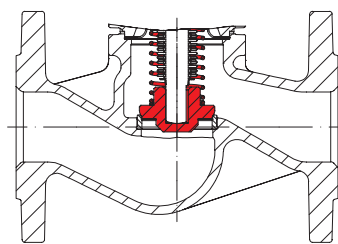
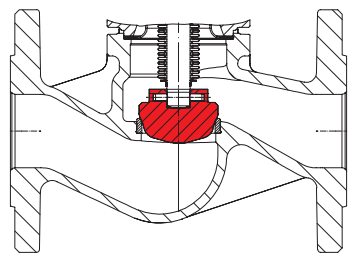
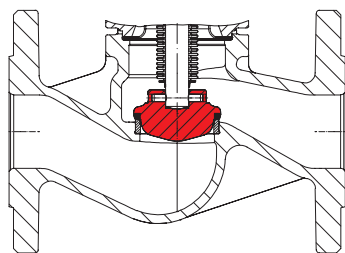
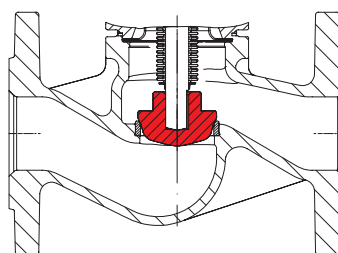
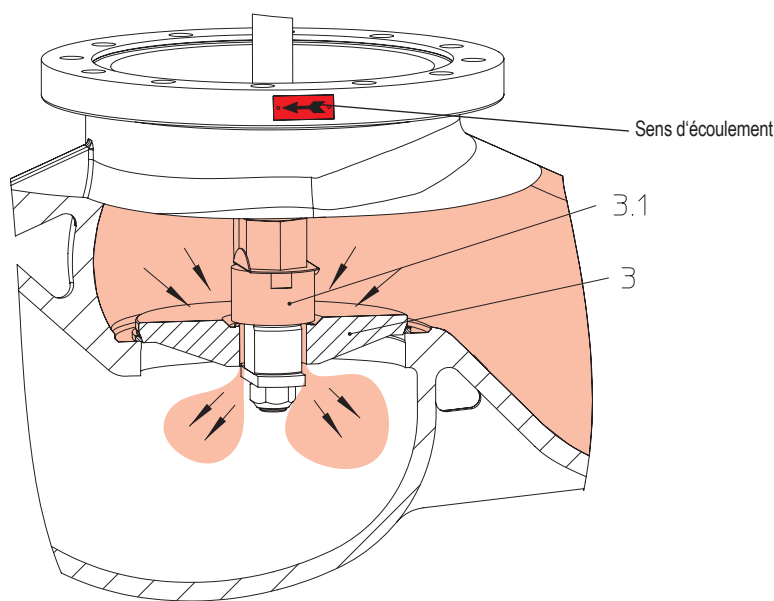
 Clapet à portée souple  
 Température de service maximale 200 °C  
 en PTFE + 25% carbone

 Clapet libre et blocable à portée conique  
 et ressort de rappel en fermeture  
 (Pression de début d'ouverture: selon annexe courbes  
 de débit)

 Clapet de réglage à portée conique  
 (perte de charge maxi admissible: selon annexe courbes  
 de débit)

 Clapet de réglage à portée souple  
 Température de service maximale 200 °C en PTFE + 25%  
 carbone  
 (perte de charge maxi admissible: selon annexe courbes  
 de débit)

 Clapet libre et blocable de réglage à portée conique  
 (Pression de début d'ouverture et perte de charge maxi  
 admissible: selon annexe courbes de débit)

**Les robinets à clapet d'équilibrage** doivent être montés de manière à ce que la pression du fluide s'exerce sur le clapet (repère 3), comme indiqué par la flèche de direction sur le corps du robinet.

Fonction:

Lorsque le robinet est fermé, la rotation du volant vers la gauche provoque le soulèvement du clapet pilote (repère 3.1) qui se trouve sur le clapet d'équilibrage (repère 3).

Il se produit ainsi un équilibrage de la pression du fluide sous le clapet (repère 3). Une fois les pressions équilibrées aux valeurs indiquées dans le tableau, on peut ouvrir le robinet en continuant à tourner le volant avec une force manuelle normale.

Le clapet d'équilibrage n'est parfaitement efficace que dans un système fermé.

Dans les installations où les pompes fonctionnent selon leur courbe caractéristique, l'équilibrage de la pression du fluide ne peut pas se faire sous le clapet. Dans ce cas, une tuyauterie de bypass externe est nécessaire.

En cas de décharge du fluide à l'air libre, l'équilibrage de la pression du fluide ne peut pas se faire sous le clapet. Dans ce cas une tuyauterie de bypass externe.

Pour les tuyauteries de grand volume, lorsque la durée d'équilibrage est trop importante, il faut utiliser, selon le cas, une tuyauterie de bypass externe (ou d'autres constructions).

**Il faut équiper les robinets ARI de clapets d'équilibrage en cas de dépassement des différences de pression indiquées ci-dessous**

|  | DN    | 125 | 150 | 200 | 250 | 300 | 350 | 400 | 500 |
|--|-------|-----|-----|-----|-----|-----|-----|-----|-----|
| Pression différentielle ( $\Delta P$ ) | (bar) | 25  | 21  | 14  | 9   | 6   | 4,5 | 3,5 | 1,5 |

Nota: les robinets à soupape sont unidirectionnels:

il est recommandé de prendre les dispositions nécessaires en cas d'inversion de sens de la pression différentielle.

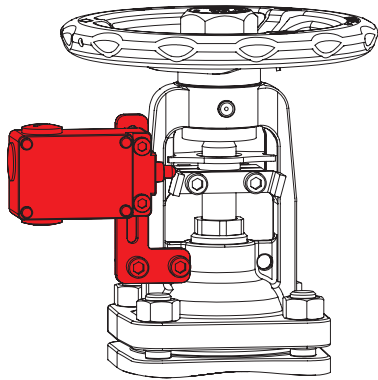

Contact de fin de course

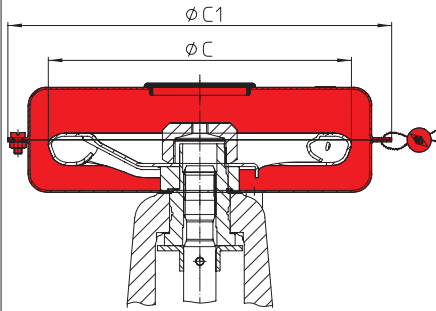

Robinet à capuchon selon DIN EN 12828  
(Manipulation sûre. Capot de recouvrement de volant)

| Taille | DN      | ØC   | ØC1  |
|--------|---------|------|------|
|        | (mm)    | (mm) | (mm) |
| I      | 15-50   | 125  | 170  |
| II     | 65-80   | 150  | 190  |
| III    | 100-150 | 225  | 330  |

ØC du volant réduit à partir du DN 65!

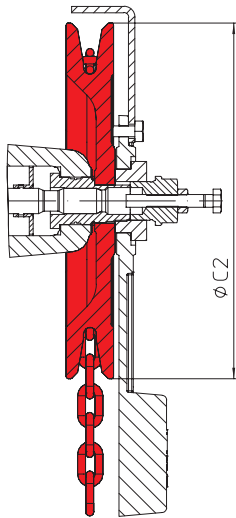

Volant à chaîne

| DN      | ØC2  | Poids |
|---------|------|-------|
| (mm)    | (mm) | (kg)  |
| 15-32   | 180  | 2,5   |
| 40-80   | 220  | 7     |
| 100-150 | 260  | 8,9   |
| 200-400 | 300  | 11    |

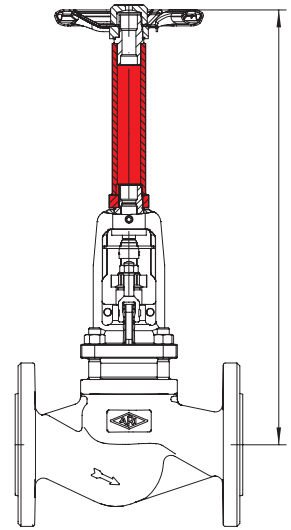

Rallonge de tige (indiquer la hauteur à la commande)

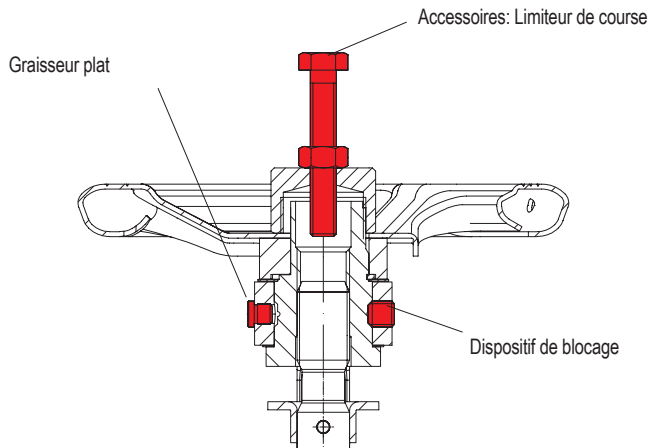

Graisseur plat / Dispositif de blocage / Limiteur de course

Limiteur de course  
(Accessoire non-inclus !)

| DN      | Vis hexagonale |
|---------|----------------|
| (mm)    | (mm x mm)      |
| 15-80   | M8 x 55        |
| 100     | M12 x 70       |
| 125-150 | M12 x 80       |
| 200     | M12 x 100      |
| 250-300 | M12 x 120      |
| 350-400 | M16 x 160      |

**Dimensions standard des brides**

Brides selon DIN EN 1092-1 / -2 (Alésages de bride/ tolérances d'épaisseur sel. DIN 2533/2544/2545)

| DN   |        | (mm) | 15   | 20   | 25   | 32   | 40   | 50   | 65   | 80   | 100  | 125  | 150  | 200   | 250   | 300   | 350   | 400   | 500   |
|------|--------|------|------|------|------|------|------|------|------|------|------|------|------|-------|-------|-------|-------|-------|-------|
| PN6  | ØD     | (mm) | 80   | 90   | 100  | 120  | 130  | 140  | 160  | 190  | 210  | 240  | 265  | 320   | --    | --    | --    | --    | --    |
| PN6  | ØK     | (mm) | 55   | 65   | 75   | 90   | 100  | 110  | 130  | 150  | 170  | 200  | 225  | 280   | --    | --    | --    | --    | --    |
| PN6  | n x Ød | (mm) | 4x11 | 4x11 | 4x11 | 4x14 | 4x14 | 4x14 | 4x14 | 4x18 | 4x18 | 8x18 | 8x18 | 8x18  | --    | --    | --    | --    | --    |
| PN16 | ØD     | (mm) | 95   | 105  | 115  | 140  | 150  | 165  | 185  | 200  | 220  | 250  | 285  | 340   | 405   | 460   | 520   | 580   | 715   |
| PN16 | ØK     | (mm) | 65   | 75   | 85   | 100  | 110  | 125  | 145  | 160  | 180  | 210  | 240  | 295   | 355   | 410   | 470   | 525   | 650   |
| PN16 | n x Ød | (mm) | 4x14 | 4x14 | 4x14 | 4x18 | 4x18 | 4x18 | 4x18 | 8x18 | 8x18 | 8x18 | 8x22 | 12x22 | 12x26 | 12x26 | 16x26 | 16x30 | 20x33 |
| PN25 | ØD     | (mm) | 95   | 105  | 115  | 140  | 150  | 165  | 185  | 200  | 235  | 270  | 300  | 360   | 425   | 485   | 555   | 620   | 730   |
| PN25 | ØK     | (mm) | 65   | 75   | 85   | 100  | 110  | 125  | 145  | 160  | 190  | 220  | 250  | 310   | 370   | 430   | 490   | 550   | 660   |
| PN25 | n x Ød | (mm) | 4x14 | 4x14 | 4x14 | 4x18 | 4x18 | 4x18 | 8x18 | 8x18 | 8x22 | 8x26 | 8x26 | 12x26 | 12x30 | 16x30 | 16x33 | 16x36 | 20x36 |
| PN40 | ØD     | (mm) | 95   | 105  | 115  | 140  | 150  | 165  | 185  | 200  | 235  | 270  | 300  | 375   | 450   | 515   | 580   | 660   | 755   |
| PN40 | ØK     | (mm) | 65   | 75   | 85   | 100  | 110  | 125  | 145  | 160  | 190  | 220  | 250  | 320   | 385   | 450   | 510   | 585   | 670   |
| PN40 | n x Ød | (mm) | 4x14 | 4x14 | 4x14 | 4x18 | 4x18 | 4x18 | 8x18 | 8x18 | 8x22 | 8x26 | 8x26 | 12x30 | 12x33 | 16x33 | 16x36 | 16x39 | 20x42 |

**Tableau: pressions/températures selon DIN EN 1092-2**

| Matériau  |    |       | -60°C jusqu'à <-10°C* | -10°C jusqu'à 120°C | 150°C | 200°C | 250°C | 300°C | 350°C | 400°C | 450°C |
|-----------|----|-------|-----------------------|---------------------|-------|-------|-------|-------|-------|-------|-------|
| EN-JL1040 | 16 | (bar) | --                    | 16                  | 14,4  | 12,8  | 11,2  | 9,6   | --    | --    | --    |
| EN-JS1049 | 16 | (bar) | sur demande           | 16                  | 15,5  | 14,7  | 13,9  | 12,8  | 11,2  | --    | --    |
| EN-JS1049 | 25 | (bar) | sur demande           | 25                  | 24,3  | 23    | 21,8  | 20    | 17,5  | --    | --    |
| EN-JS1049 | 40 | (bar) | sur demande           | 40                  | 38,8  | 36,8  | 34,8  | 32    | 28    | --    | --    |

**Tableau: pressions/températures selon norme d'usine ARI**

| Matériau |    |       | -60°C jusqu'à <-10°C* | -10°C jusqu'à 120°C | 150°C | 200°C | 250°C | 300°C | 350°C | 400°C | 450°C |
|----------|----|-------|-----------------------|---------------------|-------|-------|-------|-------|-------|-------|-------|
| 1.0619+N | 25 | (bar) | 18,7                  | 25                  | 23,9  | 22    | 20    | 17,2  | 16    | 14,8  | 8,2   |
| 1.0619+N | 40 | (bar) | 30                    | 40                  | 38,1  | 35    | 32    | 28    | 25,7  | 23,8  | 13,1  |
| 1.0460   | 25 | (bar) | 18,7                  | 25                  | 23,9  | 22    | 20    | 17,2  | 16    | 14,8  | 10    |
| 1.0460   | 40 | (bar) | 30                    | 40                  | 38,1  | 35    | 32    | 28    | 25,7  | 23,8  | 16    |

**Tableau: pressions/températures selon DIN EN 1092-1**

| Matériau |    |       | -60°C jusqu'à <-10°C* | -10°C jusqu'à 100°C | 150°C | 200°C | 250°C | 300°C | 350°C | 400°C | 450°C |
|----------|----|-------|-----------------------|---------------------|-------|-------|-------|-------|-------|-------|-------|
| 1.4408   | 16 | (bar) | 16                    | 16                  | 14,5  | 13,4  | 12,7  | 11,8  | 11,4  | 10,9  | --    |
| 1.4408   | 25 | (bar) | 25                    | 25                  | 22,7  | 21    | 19,8  | 18,5  | 17,8  | 17,1  | --    |
| 1.4408   | 40 | (bar) | 40                    | 40                  | 36,3  | 33,7  | 31,8  | 29,7  | 28,5  | 27,4  | --    |
| 1.4581   | 16 | (bar) | 8                     | 16                  | 15,6  | 14,9  | 14,1  | 13,3  | 12,8  | 12,4  | --    |
| 1.4581   | 25 | (bar) | 12,5                  | 25                  | 24,5  | 23,3  | 22,1  | 20,8  | 20,1  | 19,5  | --    |
| 1.4581   | 40 | (bar) | 20                    | 40                  | 39,2  | 37,3  | 35,4  | 33,3  | 32,1  | 31,2  | --    |

Des valeurs intermédiaires des pressions de service maxi. admissibles ne doivent être calculées par interpolation linéaire entre la valeur de température immédiatement inférieure et supérieure.

\* Vis et écrous en A4-70 (à températures dessous -10°C)

**Lors de la commande, prière d'indiquer:**

- Le numéro de figure
- Pression nominale
- Diamètre nominal
- Les versions spéciales ou les accessoires éventuels

**Exemple:**

Figure 35.046, pression nominale PN40, diamètre nominal DN 100, avec limiteur de course.

|   |
|---|
| Dimensions en mm<br>Poids en kg<br>1 bar $\hat{=}$ 10 <sup>5</sup> Pa $\hat{=}$ 0,1 MPa<br>Kvs en m <sup>3</sup> /h |
|---|